

**Mitteilung
über die
Ergänzung der Musterzulassung
Nr.: 0831/1063**

Revision:

EMZ-Inhaber:	Hermann Liese Flugtechnik
Änderung:	Einbau Schalldämpfer-Anlage Liese-R74x8x100
Muster/Bauart-Nr.:	TB 9
Geräte-Kennblatt Nr.:	1063

Die Musterzulassung des o.a. Luftfahrzeuges wird durch folgende Angaben ergänzt:

Die Verwendung der o.g. Anlage nach der Umrüstanweisung Schalldämpferanlage Liese-R74x8x100 für das Flugzeug Socata TB-9, Ausgabe Mai 1995 oder jeder späteren Ausgabe ist zugelassen.

Die Verträglichkeit dieser Änderung mit anderen zugelassenen Änderungen ist nicht geprüft. Ihre Eignung für das einzelne Luftfahrzeug ist von dessen Änderungs- und Ausrüstungszustand abhängig.

Unterlagen sind zu beziehen bei:

**Hermann Liese Flugtechnik
Truderingerstr. 2
82008 Unterhaching**

UMRÜSTANWEISUNG
SCHALLDÄMPFERANLAGE
LIESE - R74 x 8 x 100

f ü r d a s

FLUGZEUG Socata TB-9

Kennblatt Nr.: 1063

Gültig für alle Baureihen Socata TB-9

mit Lycoming O-320-D1A und -D2A

mit Festpropeller Sensenich 74DM6S8-0-54
und Verstellluftschraube Hartzell HC-C2YL-1BF/F7663A4
und Verstellluftschraube MTV-12-C/180-17 und -18-C/180-17

Ausgabe: Mai 1995

Die Änderung darf erst durchgeführt werden, wenn sich die durchführende Stelle überzeugt hat, daß nicht bereits eine Änderung erfolgt ist, die in Verbindung mit dieser Änderung zu einer Beeinträchtigung der Lufttüchtigkeit des Luftfahrzeuges führen kann.

1. Verzeichnis der gültigen Seiten

Inhalt	Seite	Ausgabe
1. Inhaltsverzeichnis	1	5/95
2. Beschreibung	2	5/95
3. Umrüstanweisung	2	5/95
4. Schwerpunkt und Masse	2	5/95
5. Flughandbuch	2	5/95
6. Wartungsanweisung	3	5/95
7. Übersichtszeichnung	4	5/95

2. Beschreibung:

Der Schalldämpfer LIESE-R74x8x100 für das Flugzeug Socata TB-9 besteht im Wesentlichen aus zwei Dämmelementen, die in den vorne quer eingebautem Abgassammler integriert werden.

Für den Umbau werden die Stirnseiten des Abgassammlers aufgeschnitten und in dem Abgassammler wird ein Schalldämpfer integriert.

Der Schalldämpfer, besteht aus zwei Dämmelementen LIESE-R74x8x100, je einem Anschlußkonus und zwei ineinandergeschobenen Verbindungsrohren.

Die Umrüstung des Abgassammlers erfolgt im Herstellerwerk. Der Einbau erfolgt durch Austausch des vorhandenen Abgassammlers gegen einen umgerüsteten Abgassammler mit integriertem Schalldämpfer.

Das gesamte Mehrgewicht der geänderten Abgasanlage beträgt 0.8 Kg mit einem Hebelarm von -0.65 m.

3. Umrüstanweisung:

1. Untere Triebwerksverkleidung abnehmen.
2. Abgassammler gemäß der Wartungsanweisung des Flugzeugherstellers abbauen.
3. Abgassammler zur Umrüstung an das Herstellerwerk schicken.
Firma **BITZ FLUGZEUGBAU GmbH**
Ullrichsmahd 22 - 30
86179 AUGSBURG
Tel.: 0821 811228
4. Umgerüsteten Abgassammler, incl. der Abgasrohre zu den Zylindern, gemäß Wartungsanweisung des Flugzeugherstellers montieren.
Bei der Montage ist darauf zu achten, daß zwischen dem Endrohr der Abgasanlage und der Ölentlüftungsleitung des Kurbelgehäuses ein ausreichender Abstand gewährleistet ist.
5. Standlauf durchführen und Anschlüsse der Abgasanlage auf Dichtheit prüfen.
6. Untere Triebwerksverkleidung montieren.
7. Schalldämpfer unter Zusatzausrüstung im Ausrüstungsverzeichnis eintragen. 0.8 Kg bei -0.45 m.
8. Durchführung der Umrüstung prüfen und im Bordbuch bestätigen.

4. Schwerpunkt und Masse:

Auf Grund des geringen Mehrgewichtes von 0.8 Kg und der vernachlässigbaren Schwerpunktsverschiebung ist keine neue Schwerpunktwägung und keine Änderung des Wägeberichtes erforderlich.

5. Flughandbuch:

Die Umrüstung hat keinen Einfluß auf Betrieb des Flugzeuges Socata TB-9.

Eine Änderung des Flughandbuches, bzw. ein Anhang zum Flughandbuch ist daher nicht erforderlich.

6.) Wartungsanweisung: Zur Aufrechterhaltung der Lufttüchtigkeit sind die unten aufgeführten Wartungsanweisungen zu beachten.
Die untenstehende Seite ist auszuschneiden und den Wartungsunterlagen des Flugzeuges beizulegen.

Hermann LIESE FLUGTECHNIK
Truderingerstr. 2
D-82008 UNTERHACHING
Tel.:089/6113249 FAX: /61501647

Wartungsanweisung
Socata TB - 9
für die
Schalldämpferanlage LIESE-R74x8x100

Dieses Flugzeug ist mit einem Schalldämpfer LIESE-R74x8x100 ausgerüstet.
Zur Aufrechterhaltung der Lufttüchtigkeit sind die folgenden Punkte zu beachten.

Wartungsanweisung:

50 h Kontrolle:

- 1. Sichtprüfung der Dämmelemente.**
 - 1.1. Ein Abgasrohr, auf der in Flugrichtung linken Seite, zwischen Zylinderflansch und Abgassammler demontieren.**
 - 1.2. Sichtprüfung der Dämmelemente durch die Einlaßöffnung.**
 - 1.2.1 Bei Feststellung von Beschädigungen den Abgassammler zur Reparatur an die
Firma Bitz Flugzeugbau GmbH
Ullrichmahd 22 - 30
86179 Augsburg
Tel. 0821 811228
schicken.**
 - 1.3. Abgasrohr gemäß Herstelleranweisung wieder montieren.**

Bei der Feststellung von sicherheitsrelevanten Schäden ist die
Firma **Hermann LIESE FLUGTECHNIK**
Truderingerstr. 2
82008 UNTERHACHING
Tel.: 089/6113249 FAX: /61501647
umgehend zu benachrichtigen.

7. Übersichtszeichnung:

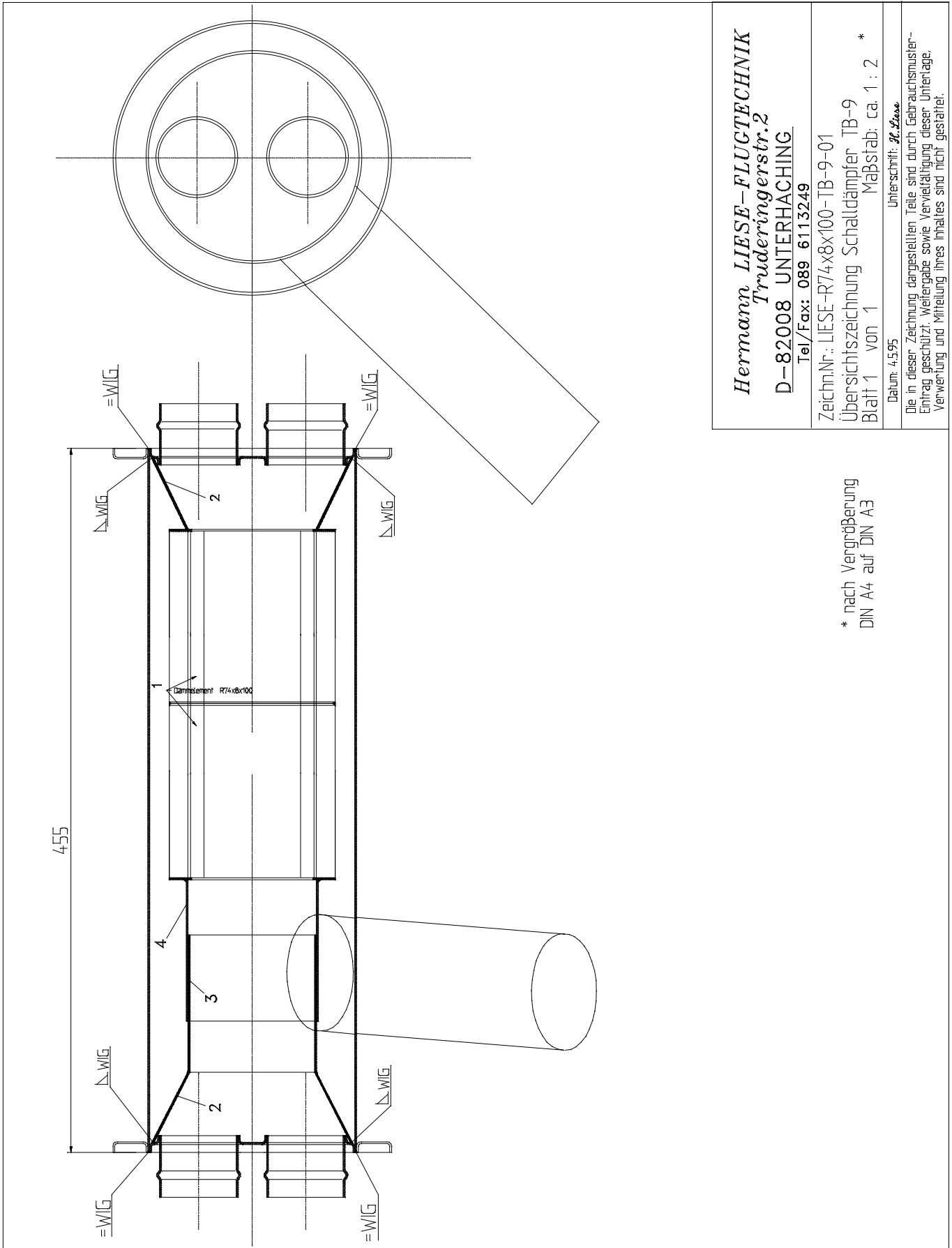

<p>Hermann LIESE-FLUGTECHNIK Truderingerstr.2 D-82008 UNTERHACHING Tel./Fax: 089 6113249</p>	
<p>Zeichn.Nr.: LIESE-R74x8x100-TB-9-01 Übersichtszeichnung Schalldämpfer TB-9 Blatt 1 von 1 Maßstab: ca. 1 : 2 *</p>	
<p>Datum: 4.5.95 Unterschrift: <i>fl. Ziss</i></p>	
<p>Die in dieser Zeichnung dargestellten Teile sind durch Gebrauchsmuster-Eintrag geschützt. Weitergabe sowie Vervielfältigung dieser Unterlage, Verwertung und Mitteilung ihres Inhaltes sind nicht gestattet.</p>	

* nach Vergrößerung
 DIN A4 auf DIN A3